

ZARGET

Холодильник

ZRB 527NFW | ZRB 527NFI

Руководство пользователя

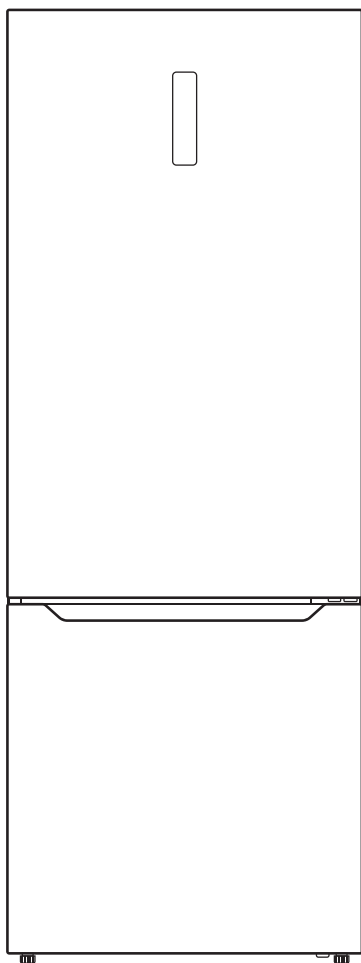

УВАЖАЕМЫЙ ПОКУПАТЕЛЬ!

БЛАГОДАРИМ ВАС ЗА ВЫБОР ПРОДУКЦИИ ТОРГОВОЙ МАРКИ ZARGET.

Наши изделия разработаны в соответствии с высокими требованиями качества, функциональности и дизайна.

Внимательно прочтите настоящую инструкцию перед эксплуатацией прибора. Сохраняйте ее в течение срока использования устройства.

СОДЕРЖАНИЕ

1	ОПИСАНИЕ	3
2	ТЕХНИЧЕСКИЕ ХАРАКТЕРИСТИКИ	4
3	ТЕХНИКА БЕЗОПАСНОСТИ	5
4	УСТАНОВКА И ПОДКЛЮЧЕНИЕ	6
5	ЭКСПЛУАТАЦИЯ	8
6	СМЕНА ПОЛОЖЕНИЯ ДВЕРИ	12
7	ОЧИСТКА И УХОД	15
8	ХРАНЕНИЕ И ТРАНСПОРТИРОВКА	15
9	ГАРАНТИЙНОЕ ОБСЛУЖИВАНИЕ	16
10	УСТРАНЕНИЕ НЕИСПРАВНОСТЕЙ	17
11	УТИЛИЗАЦИЯ	18
12	ИНФОРМАЦИЯ О ПРОИЗВОДИТЕЛЕ	19

1 ОПИСАНИЕ

1.1. Бытовой двухкамерный холодильник предназначен для замораживания и хранения замороженных продуктов, и для охлаждения и хранения охлажденных продуктов в холодильной камере.

1.2. Холодильник работает от электрической сети напряжением 220–240 В и переменного тока частотой 50 Гц. Холодильник предназначен для установки в кухонных помещениях с температурой окружающего воздуха от +10°C до +43°C и относительной влажностью не более 70%.

1.3. ВНИМАНИЕ! Запрещается использование холодильника в производственных целях, а также как торговое оборудование.

1.4. Холодильник разработан для использования внутри помещений. Ни при каких обстоятельствах не используйте прибор на улице. Холодильник должен использоваться в домашних условиях для хранения продуктов питания в соответствии с данной инструкцией.

1.5. Также прибор предназначен для использования в бытовых и аналогичных целях, в частности: в кухонных зонах для персонала в магазинах, офисах и прочих производственных условиях; в фермерских домах; клиентами в гостиницах, отелях и прочей инфраструктуре жилого типа; в условиях режима пансиона проживания плюс завтрак.

1.6. Данная модель холодильника имеет систему охлаждения «NO FROST». Основа этой технологии — постоянно циркулирующий холодный воздух препятствует появлению наледи. Технология NO FROST позволяет не задумываться о размораживании морозильника.

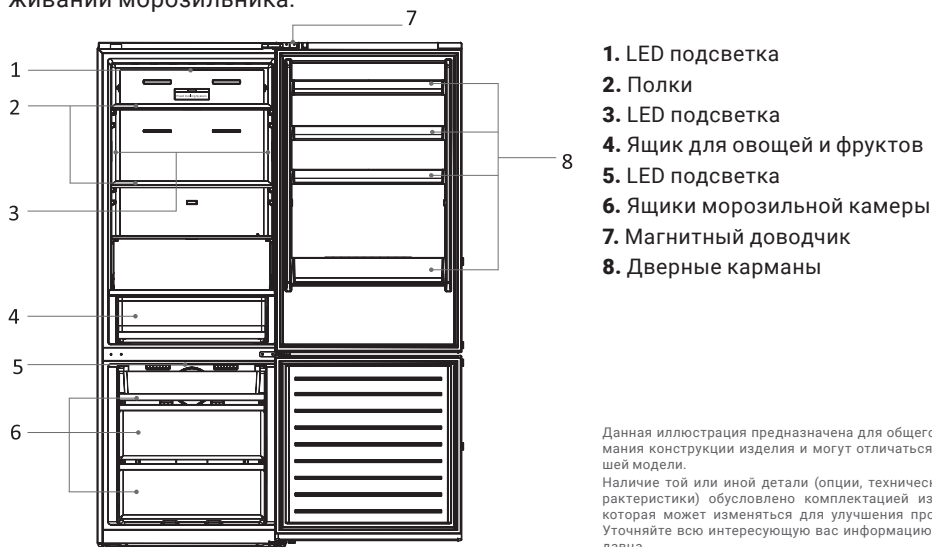

Данная иллюстрация предназначена для общего понимания конструкции изделия и могут отличаться от вашей модели.

Наличие той или иной детали (опции, технической характеристики) обусловлено комплектацией изделия, которая может изменяться для улучшения продукта. Уточняйте всю интересующую вас информацию у продавца.

2 ТЕХНИЧЕСКИЕ ХАРАКТЕРИСТИКИ

ХАРАКТЕРИСТИКИ	ZRB 527NFW	ZRB 527NFI
Общий объем, л	468	468
Полезный объем, л	416	416
Объем морозильной камеры, л	100	100
Объем холодильной камеры, л	316	316
Размораживание холодильной камеры	NO FROST	NO FROST
Размораживание морозильной камеры	NO FROST	NO FROST
Класс энергоэффективности	A+	A+
Потребление электроэнергии	351 кВт·ч/год	351 кВт·ч/год
Хладагент (тип и кол-во)	R600a, 70 г	R600a, 70 г
Климатический класс	N/T	N/T
Класс электробезопасности	I	I
Параметры сети	220–240В / 50 Гц	220–240В / 50 Гц
Номинальная мощность, Вт	130	130
Номинальный ток, А	0,6	0,6
Мощность заморозки (кг/24 ч)	12	12
Дисплей	+	+
Лампа	+	+
Гарантия, мес.	36	36
Вес нетто, кг	80	80
Вес брутто, кг	87	87
Уровень шума, дБ	41	41
Габариты прибора (Ш×Г×В), мм	700×666×1880	700×666×1880
Габариты в упаковке (Ш×Г×В), мм	760×720×1930	760×720×1930
Цвет	Белый	Инокс
Лоток для льда	1	1
Лоток для яиц	1	1
Режим супер-охлаждения	+	+
Режим отпуска	+	+
Перенавешивание двери	+	+
Зона свежести	+	+
Блокировка от детей	+	+

В целях улучшения качества продукции производитель оставляет за собой право вносить изменения в технические характеристики, дизайн, конструкцию и комплектацию без уведомления потребителя.

3 ТЕХНИКА БЕЗОПАСНОСТИ

3.1. При эксплуатации холодильника соблюдайте общие правила электробезопасности при пользовании электроприборами.

3.2. Холодильник выполнен по степени защиты от поражения электрическим током класса «I» и должен подключаться к электрической сети через двухполюсную розетку с заземляющим контактом.

⚠ Оборудование работает от сети переменного однофазного тока частотой 50 Гц и напряжением 220 В. ВНИМАНИЕ! Включать оборудование в сеть без заземления, а также перемещать подключенное к сети оборудование строго запрещено!

3.3. Данное оборудование разработано для использования внутри помещений. Никогда не используйте оборудование на улице.

3.4. При эксплуатации оборудования необходимо соблюдать следующие правила техники безопасности:

- при подключении прибора проверьте соответствие характеристик сети и электроприборов оборудования, а также исправность розетки, вилки и провода электропроводки на отсутствие нарушений изоляции;
- каждая единица оборудования должна питаться от отдельной сетевой розетки;
- не пользуйтесь удлинителями и переходниками. Необходимо помнить, что включение устройства с использованием переходников и удлинителей создает потенциальную опасность возгорания. Производитель не несет ответственности за возгорания, произошедшие из-за использования переходников и удлинителей;
- при наличии признаков замыкания токоведущих частей на корпус оборудования (пощипывание при касании металлических частей) отключите оборудование от сети и вызовите специалиста для устранения неисправностей;
- не прикасайтесь одновременно к оборудованию и устройствам, имеющим естественное заземление (газовая плита, радиаторы отопления, водопроводные краны и др.), особенно, если ваши руки мокрые;
- отключайте оборудование от сети на время: мойки и чистки его внутри и снаружи, мытья полов под оборудованием, устранения неисправностей.

3.5. Не кладите на установочную плоскость холодильника электронагревательные приборы, от которых может загореться пластмасса.

3.6. Запрещается эксплуатация оборудования в помещениях, характеризующихся наличием следующих условий:

- особой сырости (влага на потолке, стенах и других предметах в помещении);
- токопроводящей пыли;
- химически активной среды (помещение, в котором постоянно, или длительно содержатся пары, или образуются отложения, оказывающие разрушающее действие на токопроводящие части);
- токопроводящих полов (металлических, земляных, железобетонных).



ВНИМАНИЕ!

В случае аварийной остановки прибора, вызванной повреждением питающего кабеля, трубопровода с хладагентом, или возникновения неисправности, сопровождаемой появлением постороннего шума, искрения, дыма, следует немедленно отключить оборудование от электросети и вызвать квалифицированного специалиста для устранения неисправностей.

3.7. Меры безопасности при работе с изделиями, в которых используется хладагент:

- Из-за нарушения герметичности системы, в которой циркулирует хладагент, возможна его утечка, а также попадание его в глаза и на кожу.
- Быстрое испарение жидкого хладагента может вызвать обморожение. В случае попадания хладагента:
 - **в ГЛАЗА:** необходимо немедленно промыть их струей чистой воды, в течение не менее 15 минут, а при серьезных повреждениях обратиться к врачу;
 - **на незащищенные участки кожи:** необходимо немедленно смыть его чистой водой, осушить кожу, прикладывая полотенце, наложить на пораженный участок кожи мазевую повязку, или смазать мазью, а при серьезных повреждениях обратиться к врачу.

3.8. В данном холодильнике используется хладагент R600a — природный газ, не наносящий вреда окружающей среде, но являющийся легко воспламеняемым, поэтому необходимо соблюдать дополнительные меры предосторожности:

- **ВНИМАНИЕ!** Не загромождайте вентиляционный зазор за холодильным прибором.
- **ВНИМАНИЕ!** Не используйте механические устройства или другие приспособления для ускорения процесса размораживания.
- **ВНИМАНИЕ!** Не допускайте повреждения контура хладагента.
- **ВНИМАНИЕ!** При разгерметизации холодильной системы хорошо проветрите помещение и не используйте открытое пламя.
- **ВНИМАНИЕ!** Заземление в приборе предназначено только для функциональных целей.
- **ВНИМАНИЕ!** Дети должны быть под присмотром, не допускайте, чтобы они играли с прибором.



ВНИМАНИЕ!

Данное устройство может использоваться детьми в возрасте от 8 лет и старше, а также лицами с ограниченными физическими, сенсорными или умственными способностями, или недостатком опыта и знаний, при надлежащем надзоре и инструктаже относительно безопасного использования устройства с условием понимания опасностей. Очистка и обслуживание холодильника не должны производиться детьми без присмотра.

Есть необходимость хранения ключей от дверей холодильника в недоступном для детей месте, чтобы дети не могли быть заперты внутри. При утилизации старого холодильника отломайте все старые замки или защелки в качестве меры предосторожности.

4 УСТАНОВКА И ПОДКЛЮЧЕНИЕ

4.1. При покупке холодильника обязательно проверьте его работоспособность, комплектность, отсутствие механических повреждений, а также качество изделия в целом. Требуйте от продавца товарный чек, а также заполнения гарантийного талона и отрывных талонов на техническое обслуживание и гарантийный ремонт.

4.2. Перед установкой, в первую очередь, необходимо снять защитную упаковку, соблюдая меры предосторожности, во избежание повреждения прибора. Проверьте, пожалуйста, прибор на предмет отсутствия механических повреждений во время транспортирования. После приемки оборудования, претензии по механическим повреждениям и некомплектности не принимаются.

4.3. Не подключайте холодильник к сети сразу после транспортировки во избежание сбоев в работе системы охлаждения. Подключение возможно не ранее, чем через 2 часа после транспортировки.

4.4. При установке холодильника в холодное время года перед включением необходимо выдержать оборудование в теплом помещении не менее 4 часов.

4.5. Холодильник устанавливается внутри помещения на ровной твердой поверхности в строго горизонтальном положении. Регулировка уровня производится с помощью ножек, которые входят в комплектацию прибора. Неправильная установка холодильника может привести к сбоям в работе.



ВНИМАНИЕ!

Не устанавливайте холодильник: в местах воздействия прямых солнечных лучей; вблизи источников тепла (батареи отопления, тепловое торговое оборудование и т.п.). Выдерживайте расстояние не менее 50 см.



ВНИМАНИЕ!

Все работы по подключению оборудования к электрической сети должны выполняться в соответствии с требованиями существующих норм безопасности.

4.6. С боковых сторон и сзади холодильника должно быть свободное пространство не менее 10 см для циркуляции воздуха.

4.7. Запрещается располагать над холодильником любое навесное кухонное оборудование ближе, чем на 30 см.

4.8. Запрещается устанавливать холодильник в соприкосновении с металлическими раковинами, трубами водопровода, отопления, канализации и газоснабжения, с другими металлическими заземленными коммуникациями.

4.9. При установке холодильника обеспечьте необходимое пространство для полного открытия дверей.

4.10. ВЫРАВНИВАНИЕ НОЖЕК. Поверните ножки по часовой стрелке, чтобы поднять холодильник; поверните ножки против часовой стрелки, чтобы опустить холодильник. Отрегулируйте правую и левую ножки в соответствии с описанными выше процедурами до горизонтального уровня.

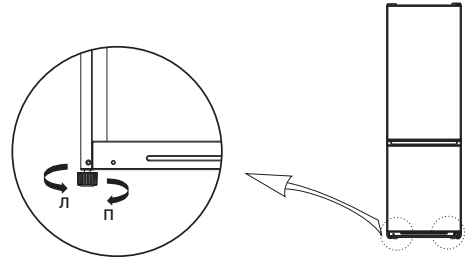

5 ЭКСПЛУАТАЦИЯ

5.1. Долговременная и безотказная работа холодильника зависит от правильной эксплуатации прибора и правильного ухода за ним.

5.2. Включение холодильника в электросеть осуществляется штепсельной вилкой сетевого шнура.

5.3. Первое включение холодильника рекомендуется производить без загрузки продуктов.

5.4. Повторное включение холодильника в электросеть необходимо производить не ранее, чем, через 3–4 минуты после его отключения.

5.5. При значительном повышении температуры окружающей среды (выше плюс 32°C) внимательно отнеситесь к выполнению условий установки холодильника и обеспечьте свободное прохождение воздуха к задней стенке для охлаждения.

5.6. Жидкость и газы, циркулирующие в герметичной системе охлаждения холодильника, могут издавать некоторые шумы, как при работе компрессора, так и после отключения. Также могут быть слышны легкие потрескивания материалов под воздействием температурных деформаций, щелчки срабатывания датчика-реле температуры. Не волнуйтесь, это совершенно нормально.

5.7. При размещении продуктов в холодильной и морозильной камере не закрывайте отверстия воздухопроводов и соблюдайте следующие правила:

- горячие продукты перед загрузкой охладите до комнатной температуры;
- для предотвращения передачи запаха от одного продукта к другому и высыхания продуктов, храните их в упаковке;
- растительные масла и жиры не должны попадать на пластмассовые детали холодильного прибора и на уплотнитель двери, так как могут вызвать их разрушение;
- запрещается помещать в холодильный прибор щелочи, кислоты, лекарственные препараты без герметичной упаковки, горючие и взрывоопасные жидкости;
- нельзя хранить в морозильной камере жидкие продукты в стеклянной таре;
- храните продукты в упакованном виде — в контейнерах с крышками, полиэтиленовых пакетах, алюминиевой фольге; это уменьшит испарение влаги.

- 5.8.** Не допускается помещать в холодильник горячие и теплые продукты, перед помещением их в холодильник рекомендуется их предварительно охладить
- 5.9.** Оставляйте место между продуктами в холодильной и морозильной камере для равномерной циркуляции холодного воздуха.
- 5.10.** Качество заморозки продуктов зависит от массы разовой загрузки в морозильную камеру. Увеличение массы загрузки увеличивает время заморозки.
- 5.11.** Для отключения холодильника от сети выньте штепсельную вилку из розетки.
- 5.12.** Для предотвращения разрыва уплотнителя, рекомендуется открывать холодильник только за ручки.
- 5.13.** Необходимо не менее одного раза в год производить чистку конденсатора от пыли.
- 5.14.** В случае отключения электроэнергии как можно реже открывайте и закрывайте двери холодильной и морозильной камер, чтобы предотвратить выход холода.
- 5.15. ПАНЕЛЬ УПРАВЛЕНИЯ.** Вы можете переключать температурные режимы при помощи регулятора, находящегося снаружи на двери холодильного отсека.

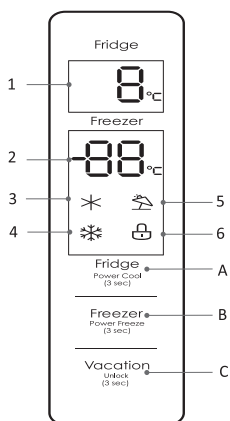

Индикаторы

1. Индикатор температуры в холодильном отсеке.
2. Индикатор температуры в морозильной камере.
3. Индикатор функции быстрого охлаждения.
4. Индикатор функции быстрого замораживания.
5. Индикатор режима «Отпуск».
6. Индикатор блокировки.

Кнопки

- A. Настройка температуры в холодильной камере.
 - B. Настройка температуры в морозильной камере.
 - C. Включение/выключение режима «Отпуск».
- Включение/выключение блокировки.



Дисплей

- При первом подключении устройства к электропитанию, подсветка дисплея включится и будет гореть в течение 3 секунд. Затем раздастся звуковой сигнал и панель дисплея перейдет в обычный режим работы.
- При подключении устройства установленные температуры холодильной и морозильной камер составляют +5°C / -18°C соответственно.
- При возникновении неисправности в работе устройства, на панели дисплея отображается код ошибки.
- Во время нормальной работы на дисплее отображается заданная температура холодильной и морозильной камер.

• При нормальной работе, если в течение 30 секунд не будет произведено никаких действий на дисплее или не будет открытия двери, панель дисплея будет заблокирована (отобразится значок ) подсветка панели дисплея погаснет по истечении 30 секунд.

Блокировка/Разблокировка

• Для блокировки нажмите кнопку блокировки **C** (VACATION) и удерживайте в течение 3 секунд, пока на дисплее не загорится значок блокировки. Индикатор блокировки засветится и прозвучит сигнал, который означает, что панель дисплея заблокирована, кнопки управления не активны.

• Для разблокировки нажмите кнопку блокировки **C** () и удерживайте в течение 3 секунд, пока дисплей не будет разблокирован. Индикатор блокировки погаснет () и прозвучит сигнал, который означает, что панель дисплея разблокирована, кнопки управления станут активны.

Настройка температуры холодильной камеры

• Нажмите кнопку настройки температуры холодильной камеры **A** (FRIDGE), чтобы изменить заданную температуру холодильной камеры.

• Каждое нажатие на кнопку настройки температуры холодильной камеры уменьшает температуру на 1°C. Диапазон настройки температуры холодильной камеры составляет от +2°C до +8°C.

• Когда заданная температура составляет +2°C, нажмите кнопку еще раз, заданная температура холодильной камеры переключится на +8°C.

Настройка температуры морозильной камеры

• Нажмите кнопку настройки температуры холодильной камеры **B** (FREEZER), чтобы изменить заданную температуру морозильной камеры.

• Каждое нажатие на кнопку настройки температуры морозильной камеры уменьшает температуру на 1°C. Диапазон настройки температуры холодильной камеры составляет от -16°C до -24°C.

• Когда заданная температура составляет -24°C, нажмите кнопку еще раз, заданная температура морозильной камеры переключится на -16 °C.

Настройка режимов

Режим быстрого охлаждения

• Для перехода в режим быстрого охлаждения, нажмите кнопку **A** (FRIDGE) и удерживайте в течение 3 секунд, пока не загорится значок (). Если на экране температуры камеры отобразилось 2°C, это значит, что холодильник перешел в режим быстрого охлаждения.

• Если в режиме быстрого охлаждения нажать и удерживать кнопку **A** (FRIDGE) в течение 3 секунд, холодильник выйдет из режима быстрого охлаждения, а значок () погаснет. Температура в холодильной камере автоматически вернется к установленной до перехода в режим быстрого охлаждения.

• Если в режиме быстрого охлаждения включить режим «Отпуск», холодильник выйдет из режима быстрого охлаждения.

РЕЖИМ БЫСТРОГО ЗАМОРАЖИВАНИЯ

- Для перехода в режим быстрого замораживания нажмите кнопку **B** (FREEZER) и удерживайте в течение 3 секунд, пока не загорится значок (❄). Если на экране температуры камеры отобразилось -24°C, значит холодильник перешел в режим быстрого замораживания.
- Если в режиме быстрого замораживания нажать и удерживать кнопку **B** (FREEZER) в течение 3 секунд, холодильник выйдет из режима быстрого замораживания. Температура в морозильной камере автоматически вернется к установленной до перехода в режим быстрого замораживания.
- Если в режиме быстрого замораживания установить режим «Отпуск», холодильник выйдет из режима быстрого замораживания.

РЕЖИМ «ОТПУСК»

- Для перехода в режим быстрого замораживания нажмите кнопку **C** (VACATION) и удерживайте в течение 3 секунд, пока не загорится значок (🏖).
- Экран отображения температуры в холодильной камере погаснет, на экране отображения температуры в морозильной камере отобразится значение -18°C. Это значит холодильник перешел в режим «Отпуск».
- Если в режиме быстрого замораживания нажать и удерживать кнопку **C** (VACATION) в течение 3 секунд, холодильник выйдет из режима быстрого замораживания. Температура в обеих камерах автоматически вернется к установленной до перехода в режим «Отпуск».
- Если в режиме «Отпуск» установить режим быстрого охлаждения или быстрой заморозки, холодильник выйдет из режима «Отпуск».

Звуковой сигнал

- При открытии двери включается звуковой сигнал.
- Если дверь открыта или закрыта неправильно в течение 2 минут, звуковой сигнал будет раздаваться каждую минуту до правильного закрытия двери.
- Для отключения звукового сигнала нажмите на любую кнопку.

Коды ошибок

Следующие предупреждения, отображаемые на дисплее, указывают на соответствующие неисправности холодильника. При их появлении обратитесь в сервисный центр.

Код ошибки	ОШИБКА
E1	Неисправность датчика температуры холодильной камеры
E2	Неисправность датчика температуры морозильной камеры
E3	Неисправность датчика температуры зоны свежести
E5	Неисправность датчика разморозки
E6	Ошибка связи
E7	Ошибка датчика температуры

Шум внутри холодильника

Вы можете заметить некоторый шум во время работы холодильника. Большинство шумов являются нормальным рабочим явлением. Они вызваны циркуляцией жидкого хладагента в системе охлаждения. Использование газов, не содержащих хлорфторуглеродов (фреон), делает этот шум более выраженным.

ВНИМАНИЕ! При работе холодильник может нагреваться, особенно летом. Это нормально и не является неисправностью.

ВНИМАНИЕ! Появление конденсата на внешних поверхностях и уплотнителях дверей также является нормальным явлением в условиях высокой влажности. Вытрите конденсат сухой тканью.

6 СМЕНА ПОЛОЖЕНИЯ ДВЕРИ

6.1. Снимите заглушку верхней петли, открутите верхнюю петлю и снимите заглушку для отверстий на левой стороне. Отсоедините шлейф от разъёма на правой стороне устройства (1 и 2).

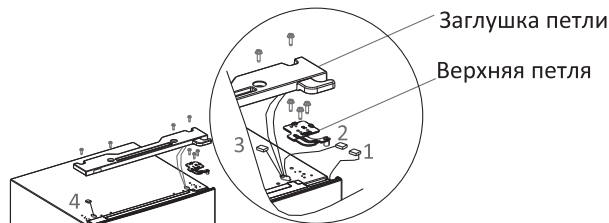

6.2. Снимите дверь холодильного отсека, среднюю петлю и заглушки.

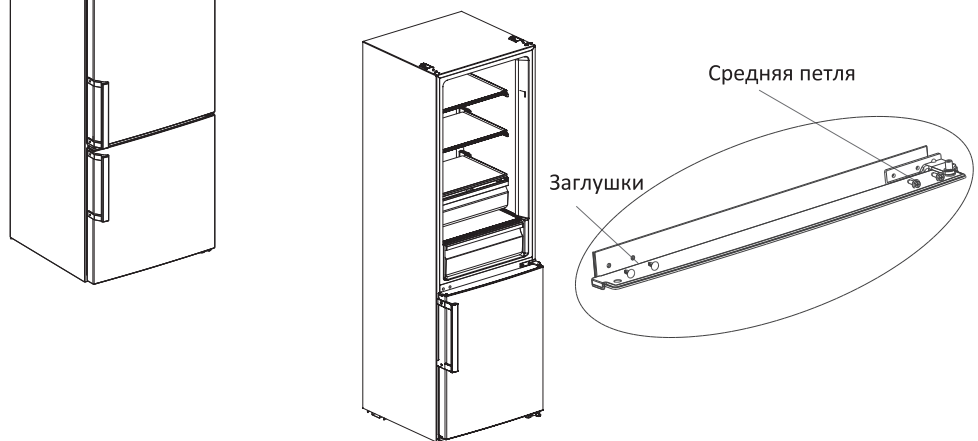

6.3. Снимите дверь морозильной камеры и заглушки с левой стороны корпуса, затем открутите нижнюю петлю и регулировочные ножки. Установите штифт с другой стороны петли, а саму петлю с левой стороны корпуса. Установите заглушки с правой стороны корпуса.

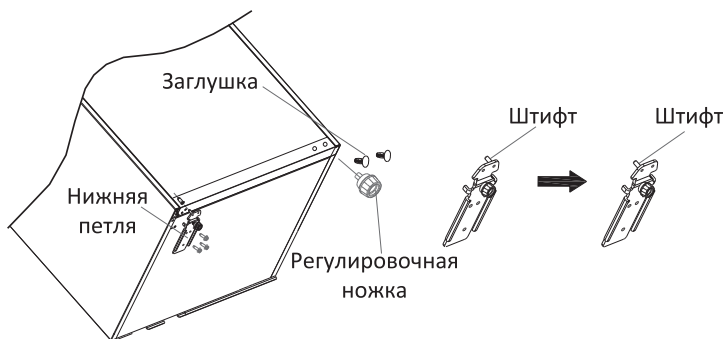

6.4.1. (a) Снимите верхнюю крышку двери холодильного отсека и левую декоративную накладку, установите верхнюю петлю и кожух кабеля на другую сторону, затем верните верхнюю крышку на место. Снимите ограничитель, самозахват и кожух кабеля с двери холодильного отсека. Возьмите левый самозахват (для перевешиваемой двери) и правую декоративную накладку, установите кожух, самозахват и ограничитель в левом нижнем углу двери с помощью винта. Установите правую декоративную накладку.

6.4.2. (b) Снимите ограничитель и кожух кабеля с правого нижнего края двери морозильной камеры. Установите кожух, левый самозахват и ограничитель в левом нижнем углу двери с помощью винта.

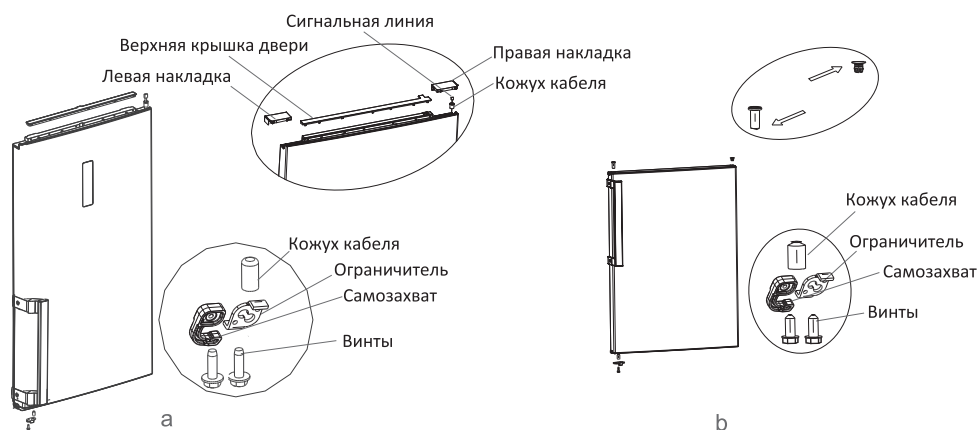

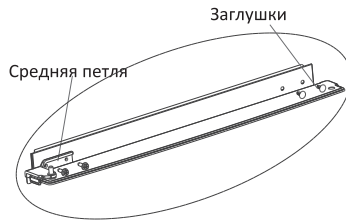
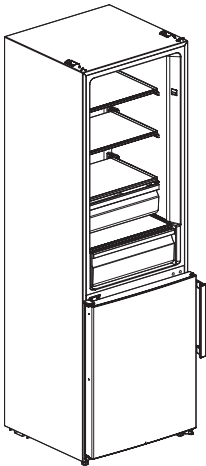

6.5. Установите дверь морозильного отсека на нижнюю петлю, затем закрепите среднюю петлю и поставьте заглушки.

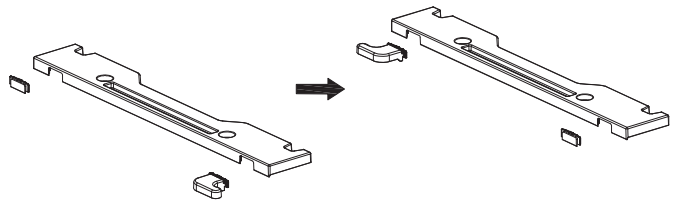

6.6. Снимите правую декоративную заглушку отверстия для петли, затем возьмите левую декоративную заглушку и установите её на левой стороне декоративной накладки.



6.7. Замените верхнюю петлю на другую из комплекта поставки. Установите дверь холодильного отсека на среднюю петлю, затем установите верхнюю петлю. Соедините провода терминалов 1 и 4, 2 и 3. Установите заглушку для верхней петли и заглушку для отверстий.

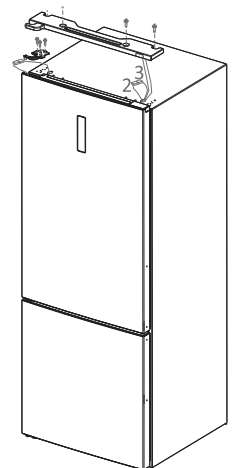

7 ОЧИСТКА И УХОД

- 7.1.** Перед очисткой холодильника отключите его от электросети.
- 7.2.** После установки и подключения холодильника, перед первым пуском необходимо помыть наружную и внутреннюю поверхности прибора чистой водой с применением нейтральных моющих средств. После этого следует вытереть прибор насухо. Не используйте для чистки оборудования растворители и абразивные моющие средства, которые могут испортить поверхность устройства.
- 7.3.** Резиновый уплотнитель дверей всегда должен содержаться в чистоте.
- 7.4.** Избегайте попадания воды во время чистки, на электрические части прибора.
- 7.5.** После достижения в полезном объеме холодильником рабочей температуры можно произвести загрузку продуктов.

8 ХРАНЕНИЕ И ТРАНСПОРТИРОВКА

- 8.1.** Транспортировать холодильник необходимо в рабочем положении. Надежно закрепите прибор, чтобы исключить возможные удары и перемещение его внутри транспортных средств
- 8.2.** При проведении погрузочно-разгрузочных работ не допускается подвергать оборудование толчкам и ударам, которые могут сказаться на работоспособности оборудования.
- 8.3.** При проведении погрузочно-разгрузочных работ не допускается наклонять оборудование на угол свыше 45° во избежание повреждения компрессора или всей системы.
- 8.4.** Оборудование не должно храниться на открытых площадках, под воздействием атмосферных осадков и прямых солнечных лучей.
- 8.5.** Если Вы не планируете использовать холодильник в течение длительного периода времени, выньте из него все продукты и отключите питание. Протрите насухо внутреннее отделение.
- 8.6.** Для предотвращения появления неприятного запаха оставьте крышку слегка открытой, дождитесь, когда внутреннее отделение полностью высохнет.

9 ГАРАНТИЙНОЕ ОБСЛУЖИВАНИЕ

9.1. Изготовитель несет гарантийные обязательства в течение 36 месяцев с даты продажи, но не более 5 лет с даты производства (при отсутствии нижеперечисленных условий).

9.2. Гарантия распространяется на подтвержденные дефекты, возникшие по вине предприятия-изготовителя.

9.3. ВНИМАНИЕ! По всем вопросам, связанным с гарантийным обслуживанием, Покупатель (Пользователь оборудования) должен обращаться к Продавцу.

9.4. Гарантия не распространяется на поломки, возникшие в результате:

- несоблюдения условий эксплуатации и правил установки оборудования;
- нарушения правил эксплуатации оборудования;
- небрежного хранения оборудования;
- нарушения правил транспортировки и проведения погрузочно-разгрузочных работ;
- нарушения целостности или отсутствия пломб агрегатов оборудования;
- колебания напряжения в электросети (стандарт 220 В, 50 Гц), выходящие за пределы 10%;
- при повреждениях, вызванных грызунами и бытовыми насекомыми;
- при повреждениях, вызванных самостоятельными попытками отрегулировать или отремонтировать оборудование;
- неквалифицированного ремонта оборудования;
- эксплуатации оборудования с хладагентом, не рекомендованном производителем оборудования.

9.5. В случае, если в течение гарантийного срока Покупатель (Пользователь оборудования) пользовался услугами сервисных организаций, не имеющих документов, подтверждающих квалификацию сотрудников, проводивших ремонт оборудования, Продавец оставляет за собой право отказать в исполнении гарантийных обязательств.

9.6. Гарантия не распространяется на дефекты стекол, сетевого шнура, ламп, покраски и петель.

9.7. Дефекты и неисправности оборудования фиксируются в акте рекламации (Приложение), который составляется представителями сервисной Организации в присутствии представителей Покупателя (Пользователя оборудования).

9.8. ВНИМАНИЕ! Ложный вызов оплачивается потребителем. Если причиной вызова механика является невыполнение потребителем руководства по эксплуатации, вызов и выполненные работы подлежат оплате согласно прейскуранту службы сервиса и тарифам на проезд механика на машине до места вызова и обратно.

9.9. Замена лампочки, ремонт розеток и пр. не регламентных работ являются платной услугой сервисного центра и к гарантийному ремонту не относятся.

10 УСТРАНЕНИЕ НЕИСПРАВНОСТЕЙ

10.1. Возможные неисправности и методы их устранения приведены в Таблице 2.

10.2. ВНИМАНИЕ! Все работы по устранению неисправностей производить только при выключенном оборудовании.

Таблица 2. **ТЕХНИЧЕСКИЕ НЕИСПРАВНОСТИ**

Неполадки	Возможные причины
Не включается	<ul style="list-style-type: none"> Отключен сетевой шнур. Штепсельная вилка неплотно вставлена в розетку. Неисправен автомат. Выбило пробки электросети.
Не охлаждает	<ul style="list-style-type: none"> Отключился блок питания. Шнур питания извлечен из розетки. Прекратилась подача электроэнергии.
Плохо охлаждает	<ul style="list-style-type: none"> Излишняя вентиляция помещения. Нахождение под прямыми солнечными лучами или вблизи от нагревательных приборов. Частое открывание дверей холодильника. Дверца не полностью закрыта. Слишком много продуктов в камере. Пыль или грязь на компрессоре и конденсаторе. Размещение горячих и теплых продуктов внутри прибора. Недостаточно места между продуктами.
Производит много шума	<ul style="list-style-type: none"> Оборудование установлено на неровной поверхности. Задняя стенка касается стены или другого оборудования. Компрессор работает достаточно шумно некоторое время после включения. Постепенно, по мере охлаждения, шум исчезает.
Конденсат на внутренней поверхности	<ul style="list-style-type: none"> Образование конденсата на внешней стенке и уплотнителях двери холодильника — нормальное явление при повышенной влажности окружающей среды. Просто протрите поверхность сухим чистым полотенцем.
Посторонний запах	<ul style="list-style-type: none"> Продукты плохо упакованы. Испорченные продукты. Внутренние поверхности нуждаются в чистке.
Лампа не горит	<ul style="list-style-type: none"> Если холодильник включен в сеть и работает, лампа нуждается в замене.
Компрессор работает без отключения	<ul style="list-style-type: none"> Слишком много продуктов в ларе. Слишком высокая температура окружающая среды.

11 УТИЛИЗАЦИЯ



Утилизация электрического и электронного оборудования. Данный символ на изделии, его комплектующих или упаковке означает, что данное изделие подлежит обязательной утилизации. Пожалуйста, сдайте отработавшее изделие в пункт приема электрического и электронного оборудования для переработки.

В некоторых странах, в т.ч. странах ЕС разработаны специальные схемы сбора единиц отработавшего электрического и электронного оборудования. Соблюдая правила утилизации этого оборудования, Вы внесете свой вклад в сохранение окружающей среды и здоровья человечества. Вторичная переработка материалов сохраняет природные ресурсы. Поэтому, пожалуйста, не выбрасывайте отработавшее оборудование вместе с бытовыми отходами. Более подробную информацию о вторичной переработке оборудования Вы можете получить в сервисе по переработке отходов или в торговой точке, где Вы приобрели данное изделие.

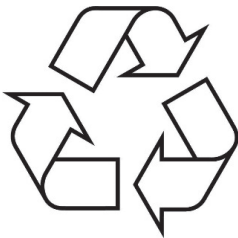

Для транспортировки устройство было защищено от повреждений упаковкой. После удаления упаковки, просим Вас избавиться от ее частей способом, не наносящим ущерба окружающей среде.

Все материалы, использованные для изготовления упаковки, безвредны, на 100% подлежат переработке и обозначены соответствующим знаком.

ВНИМАНИЕ!

К упаковочным материалам (полиэтиленовые пакеты, пенопласт и т.п.) в процессе распаковки нельзя допускать детей.

12 ИНФОРМАЦИЯ О ПРОИЗВОДИТЕЛЕ

ZARGET		Холодильник / Тоңазытқыш ZRB 527NFI, ZRB 527NFW	
Общий объем/Жалпы көлемі		468 л	
Полезный объем/Пайдалы көлемі		416 л	
Класс энергоэффективности/Энергиялық тиімділігінің класы		A+	
Климатический класс/Климаттық класы		N/T	
Напряжение сети, частота/Желі параметрлері		220-240В/50 Гц	
Номинальный ток/Атаулы тогы		0.6 А	
Номинальная мощность/Атаулы қуаты		130 Вт	
Класс защиты/Электрлік қорғаныс класы		I	
Хладагент/Салқындатқыш агент		R600a, 70г	
Серийный номер/Сериялық нөмірі			
www.zarget.ru			
<small> Производитель/Өндіруші: ООО «ХЭФЕЙ ХУАЛИН» / «ХЭФЕЙ ХУАЛИН» ИШІК Адрес производителя/Өндірушінің мекенжайы: КНР, провинция Аньхой, зона экономического и технологического развития Хэфей, ул. Цзиньсиу №176 / КҰР, Аньхой провинциясы, Хэфей экономикалық және технологиялық даму аймағы, Цзиньсиу к-сі №176 </small>			
			



СДЕЛАНО В КНР.
СРОК СЛУЖБЫ 5 ЛЕТ.

Производитель: ООО «Хэфей Хуалин» / HEFEI HUALING Co.,LTD

Адрес производителя: КНР, провинция Аньхой, зона экономического и технологического развития Хэфей, ул. Цзиньсиу №176

176# Jinxiu Road, Hefei Economic and Technological Development Area, Anhui, P.R.C

Импортер: ООО «Континент Опт», 690048, Россия, Приморский край, г. Владивосток, пр. 100-летия Владивосток, 32В, помещение 4.

С вопросами, предложениями и претензиями просьба обращаться на электронную почту info@zarget.ru или по телефону + 7 (423) 279-57-27.

Товар соответствует требованиям технического регламента Таможенного союза:

- ТР ТС 004/2011 «О безопасности низковольтного оборудования»;
- ТР ТС 020/2011 «Электромагнитная совместимость технических средств».

Товар соответствует требованиям технического регламента Евразийского экономического союза ТР ЕАЭС 037/2016 «Об ограничении применения опасных веществ в изделиях электротехники и радиоэлектроники».

НЕОБХОДИМАЯ ИНФОРМАЦИЯ

Компания-производитель оставляет за собой право без предварительного уведомления вносить изменения в список авторизованных сервисных центров, включая изменения адресов и существующих телефонов.

Адрес ближайшего к вам авторизованного сервисного центра вы можете узнать на сайте www.zarget.ru или в компании, осуществившей продажу данного изделия ZARGET.

ПРИ ОБРАЩЕНИИ В СЕРВИСНЫЙ ЦЕНТР, ПОЖАЛУЙСТА, СООБЩИТЕ:

1. Характер неисправности
2. Номер модели
3. Серийный номер
4. Имя Покупателя, адрес, номер телефона
5. Дату покупки
6. Удобную дату для визита специалиста

ZARGET

www.zarget.ru